

# Prodotti salienti per hotel

Soluzioni olistiche per il settore alberghiero





# Wanzl Hotel Service

## Soluzioni intelligenti e olistiche per il settore alberghiero



■ **In housekeeping, nella hall, nel ristorante, nella spa o nel backoffice:** in qualità di fornitore globale di prodotti e soluzioni, Wanzl è leader di mercato per soluzioni retail personalizzate e, con la sua divisione Wanzl Hotel Service, è da decenni un partner affidabile del settore alberghiero e delle crociere a livello internazionale.

■ **Le soluzioni riuniscono massima qualità,** estetica adeguata e design personalizzato e pulito, il tutto abbinato alla massima ergonomia. L'ampio assortimento di prodotti comprende carrelli portabagagli e per servizio, nonché soluzioni di scaffalatura per magazzini e back office. Inoltre, Wanzl Hotel Service offre un know-how completo e un sistema modulare flessibile e collaudato per la realizzazione di minimarket d'hotel in base alle esigenze individuali dei clienti.

### *Ottimizzazione delle attività quotidiane negli alberghi*

■ **Grazie alla competenza tecnica che può vantare, Wanzl è in grado di garantire** cicli di lavorazione efficaci nel settore alberghiero e gastronomico, assicurando competitività e successo commerciale ai propri partner. Prodotti funzionali, economici e facili da usare che consentono di ridurre l'impiego di personale e aiutano a soddisfare le richieste esigenti e le aspettative degli ospiti.

# Prodotti salienti per hotel



# Carrelli portabiancheria

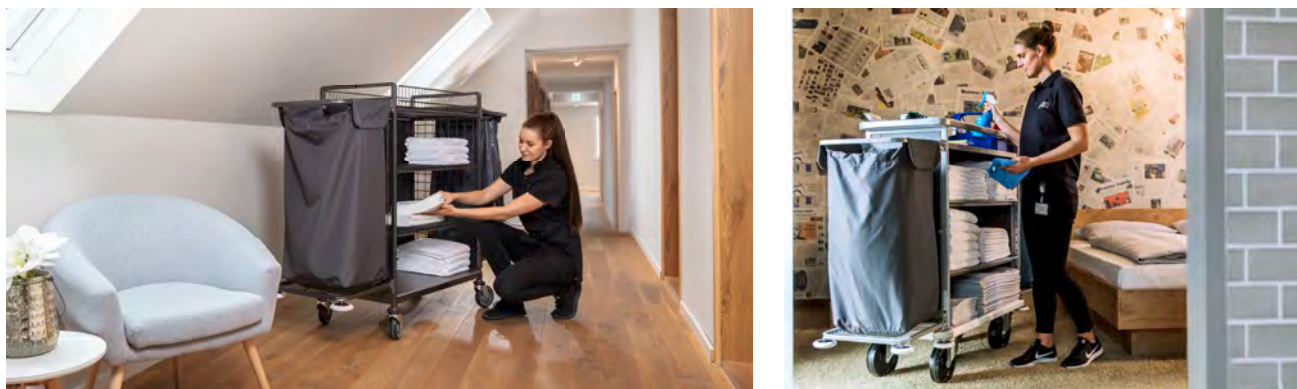

## *Wanzl: l'housekeeping è il suo asso nella manica*

■ **L'ampia gamma di prodotti Wanzl** è oggi parte integrante della dotazione del settore alberghiero internazionale. La storia del suo successo ha avuto inizio con il carrello portabiancheria Mundus. Oggi i modelli Tantum e Basic completano la gamma di attrezzature per l'housekeeping sostenibili e di pregio. In questo modo si trova sempre il modello giusto per ogni bacino d'utenza e budget.

Conosciuto e apprezzato per la sua straordinaria versatilità, Mundus offre possibilità pressoché infinite di configurazione individuale. Ciò consente di utilizzare il carrello in modo flessibile in diverse aree dell'hotel, come ad esempio quelle pubbliche o la terrazza dell'albergo.

Il modello Tantum è apprezzato per i ripiani in filo metallico a regolazione variabile e la struttura robusta, mentre Basic convince per la robusta struttura in tubo d'acciaio. Nonostante l'investimento ridotto, entrambi i modelli sono durevoli come tutti i prodotti Wanzl.

# Mundus®

PROGRAMMA DI STOCK

Un aiuto ottimale in due misure

- > Pronto per la spedizione entro 5 giorni lavorativi
- > I nostri classici in 2 misure
- > Per chi ha poco tempo e per chi ha fretta



MUNDUS 9 CLASSIC  
04.08030.95-V329



MUNDUS 11 CLASSIC  
04.08035.95-V160

## Mundus 9 Classic

**Finitura:** Grigio antracite

**Colore del telaio:** Nero metallizzato

**Struttura:** Struttura in alluminio

**A sinistra:** Sacco in poliestere

**A destra:** Supporto per sacco rifiuti con coperchio

**2 ripiani** Grigio antracite

## Mundus 11 Classic

**Finitura:** Grigio antracite

**Colore del telaio:** Nero metallizzato

**Struttura:** Struttura in alluminio

**A sinistra:** Sacco in poliestere

**A destra:** Supporto per sacco rifiuti con coperchio

**2 ripiani** Grigio antracite

■ La nostra esperienza decennale unita a un design elegante e senza tempo: questi carrelli classici soddisfano le esigenze più comuni dei nostri clienti grazie alla loro dotazione.

# Mundus®

**PROGRAMMA DI  
CONSEGNA RAPIDA**

*Elevato grado di personalizzazione con tempi di consegna rapidi*

- > Pronto per la spedizione entro 15 giorni lavorativi
- > Composizione personalizzata con accessori selezionati
- > Per chi cerca il proprio carrello portabiancheria personalizzato



SCANSIONA CODICE QR

■ Con il programma di consegna rapida ricevete subito un nuovo Mundus senza dover rinunciare ad adattamenti individuali. Sono disponibili carrelli assemblati in quattro misure che possono essere completati con accessori e

parti applicate selezionati in base alle esigenze personali. Una soluzione ideale per l'uso in hotel, navi o strutture simili.

## 4 misure

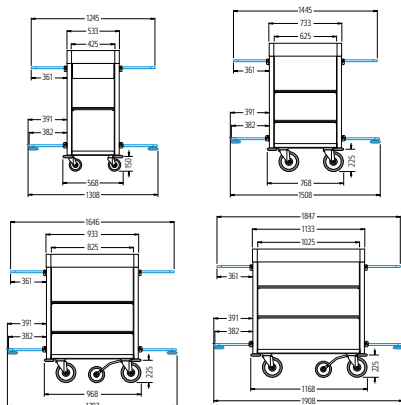

## 2 finiture

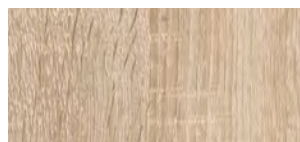

ROVERE NATURALE



ANTRACITE

## 2 colori del telaio

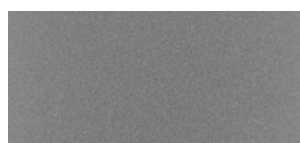

GRIGIO TITANIO

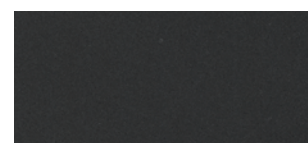

NERO METALLIZZATO

## Supporto per sacco biancheria sporca

Supporto stabile per il sacco per la biancheria sporca adatto.



## Supporto per sacco rifiuti

Staffa ribaltabile per appendere un sacco di plastica, con coperchio ribaltabile come copertura.



## Supporto per vaschetta portattrezzi

Trasportare il materiale per la pulizia in modo sicuro con il supporto per vaschetta portattrezzi.



## Griglia di appoggio

Protezione efficace degli interni grazie alle ruote antiurto.



## Rivestimento in tessuto

Fissaggio con velcro, perfetto dal punto di vista visivo e funzionale. Colore antracite.



## Supporto per cellulare SmartFix

Per tutti gli smartphone più diffusi\*: Il supporto richiudibile consente un housekeeping digitale.

\*dimensioni max 160 x 78 mm



# Basic

*Classico dell'housekeeping*

**IL CLASSICO  
APPREZZATO**

> *Pratica dotazione*

> *Per proteggere l'inventario con rotelle antiurto integrate*

> *Finitura bianco platino*



## BASIC

Finitura bianco platino

La figura mostra la versione speciale

### La protezione efficace

grazie alle ruote antiurto, che non lasciano segni sul telaio e sulle parti laterali, permette di preservare l'interno da eventuali danni.

■ Grazie alla sua pratica dotazione, il carrello portabiancheria Basic è in grado di garantire il livello qualitativo standard di Wanzl pur rispettando un budget ridotto.

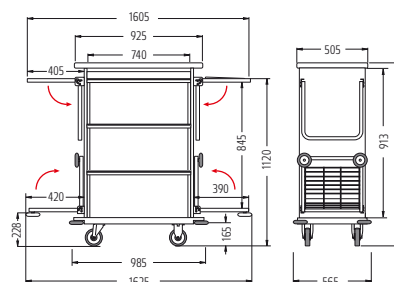

Dimensioni (mm):  
Ruote Ø 125  
Portata:  
Ripiani nel carrello max  
50 kg ciascuno  
Parti laterali del carrello  
max. 20 kg ciascuna

Basic

Finitura bianco platino

N. ordine

04.01240.95-0000



# Tantum 9

Il salvaspazio stabile e a basso prezzo

**SALVASPAZIO  
ECONOMICO**

- > Ripiani in filo metallico a regolazione variabile
- > Parete posteriore in legno come protezione dalla vista e dallo sporco
- > Parti laterali rimovibili per risparmiare spazio



## TANTUM 9

Colore del telaio nero metallizzato  
La fig. mostra una dotazione speciale

■ Il carrello portabiancheria **Tantum 9** è il più economico a livello internazionale. Il modello convince per l'assenza di parti in plastica. La parete posteriore è realizzata in legno resistente all'usura e agli urti. Serve anche come protezione dalla vista e dallo sporco e, come anche le parti laterali e i ripiani in filo metallico, può essere montata successivamente, se necessario.

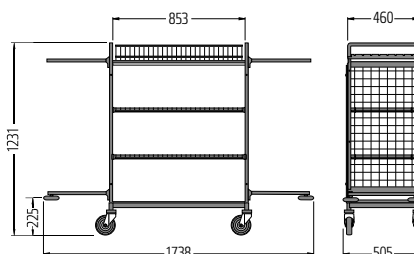

Dimensioni (mm):  
Ruote Ø 125  
Portata:  
Ripiani nel carrello max  
50 kg ciascuno  
Parti laterali del carrello  
max 20 kg ciascuna

## Tantum 9

Rivestimento in polvere di plastica, nero metallizzato

## N. ordine

04.15708.95-7097

## Accessori Mundus, Basic e Tantum

### Contenitore per la separazione dei rifiuti

Per una semplice separazione dei rifiuti: i 2 contenitori consentono la facile separazione di diversi materiali.



### Supporto per mocio 20-30 mm

Il sistema di supporto flessibile e facile da usare tiene tutto sotto controllo.



### Tasca portautensili Mundus

Un accessorio per avere ancora più spazio: per portare con sé ulteriori attrezzi.



### Cassetta per piccoli articoli

Ancora più ordine: forniture per la clientela sempre a portata di mano. In legno, verniciato grigioperla chiaro.

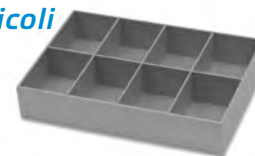

### Supporto per cellulare SmartFix\*

Per tutti gli smartphone più comuni: Il supporto richiudibile consente un housekeeping digitale.



\* solo per Basic e Mundus

# Prodotti salienti per hotel



# Carrello portasacchi

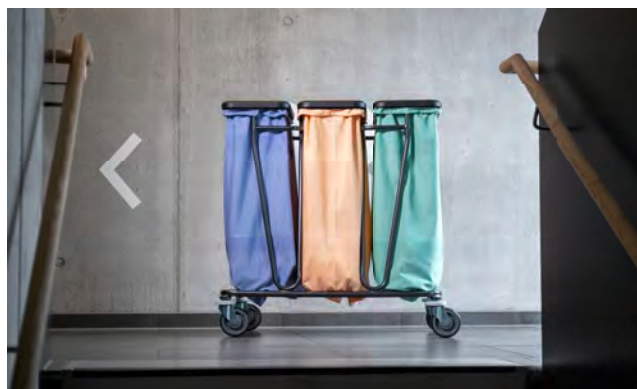

## *Per un servizio di lavanderia senza problemi e senza confusione*

■ **Raccolta, trasporto e pulizia:** i carrelli portasacchi di Wanzl semplificano enormemente il servizio di biancheria. I diversi modelli sono apprezzati non solo per la loro struttura stabile, ma anche per l'elevata manovrabilità e il meccanismo pieghevole salvaspazio. Le diverse dimensioni tengono conto del volume di biancheria individuale, così come degli extra ben studiati.

Dal maneggevole carrello con un massimo di tre moduli per corridoi stretti di hotel al modello XXL con sacco portabiancheria extra large, i carrelli portasacchi di Wanzl offrono già di serie tutto ciò che serve per il semplice trasporto della biancheria. Accessori intelligenti come sacchi in tessuto in quattro diversi colori, sacchi in poliestere in quattro misure o pratiche chiusure a strappo rendono i carrelli per la biancheria di Wanzl un aiuto indispensabile nell'housekeeping.

# Carrello portasacchi SW KX

Modello maneggevole per hotel di qualsiasi dimensione

■ **Un carrello per biancheria flessibile per tutte le situazioni.** Il pratico carrello portasacchi, incluso il robusto sacco in poliestere, può essere ordinato in due misure a seconda delle esigenze. Entrambi sono ripiegabili per ridurre l'ingombro.



**SW 145 KX**  
con sacco in poliestere e chiusura a strappo



**SW 290 KX**  
con sacco in poliestere e chiusura a strappo

**Carrello portasacchi SW 145 KX** N. ordine  
Telaio di base con sacco in poliestere e chiusura a strappo 04.03843.95--7097

**Carrello portasacchi SW 290 KX** N. ordine  
Telaio di base con sacco in poliestere e chiusura a strappo 04.15934.95-7097

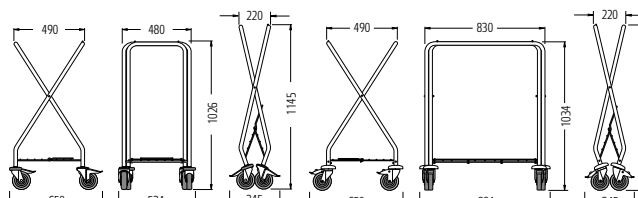

# Carrello portasacchi LT 240

Servizio lavanderia XXL

■ Il modello XXL, con una capienza che risparmia al personale molti viaggi. La grande utilità e il semplice utilizzo fanno dell'LT 240 una soluzione indispensabile e funzionale per la frenetica vita quotidiana negli alberghi.

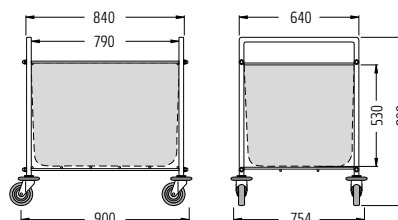

LT 240  
Carrello portasacchi

## Carrello portasacchi LT 240

Di serie con 1 sacco in poliestere

## N. ordine

04.13900.95-7097

# Carrello portasacchi SW 80

Per una semplice suddivisione della biancheria

■ Pre-smistamento della biancheria nelle versioni con 2 o 3 moduli tramite sacchi colorati. Questi maneggevoli carrelli consentono di trasportare la biancheria sporca già suddivisa evitando possibili errori.



95°C



180 kg ↓

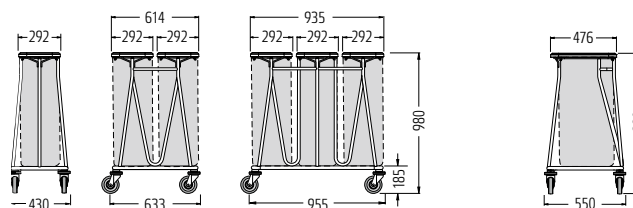

SW 1/80

SW 2/80

SW 3/80

## Carrello portasacchi SW 80

SW 1/80 per agganciare 1 sacco (senza sacco)

SW 2/80 per agganciare 2 sacchi (senza sacchi)

SW 3/80 per agganciare 3 sacchi (senza sacchi)

## Accessori (sacchi per il primo ordine e per il riordino)

1 sacco in stoffa, da 80 litri, rosso

1 sacco in stoffa, da 80 litri, blu

1 sacco in stoffa, da 80 litri, albicocca

1 sacco in stoffa, da 80 litri, menta

1 sacco in poliestere, da 80 litri

## N. ordine

04.08928.75-7097

04.09041.75-7097

04.09154.75-7097

00.70540.00-0000

00.60935.00-0000

00.61613.00-0000

00.59692.00-0000

77.69618.00-0000

SW 3/80  
sacchi in stoffa blu, rosso e albicocca

# Prodotti salienti per hotel



# Un aiuto nella quotidianità in hotel



## *Nel backoffice, a casa e nella hall*

■ **Pratici aiutanti "dietro le quinte" o star nella hall dell'hotel:** in qualità di fornitore di soluzioni complete, Wanzl offre un ampio portafoglio di prodotti per processi ottimizzati in tutti i settori alberghieri: dall'accettazione con l'elegante carrello portavaligie alla ristorazione e al servizio in camera, fino all'equipaggiamento adatto per il trasporto, la logistica alberghiera e lo stoccaggio merce.

L'attenzione è sempre rivolta a processi di lavoro efficaci, funzionalità ben studiata, elevata qualità dei materiali e delle superfici e design elegante. Salvaspazio: i supporti appendiabiti o il tavolo per servizio in camera non sono solo visibili, ma possono anche essere riposti. Gli scaffali per la biancheria e i cestelli da trasporto convincono anche per la loro flessibilità, sia nella movimentazione quotidiana che nell'impiego universale.

# GS Lobby

*Il classico carrello portavaligie*

- > Disponibile con superfici di pregio
- > Resistente ed elegante rivestimento in moquette
- > Su richiesta con freno di stazionamento



**GS-LOBBY**  
acciaio inox, nero

■ Questo carrello contribuisce a fare buona impressione agli ospiti in arrivo. Il modello elegante con superficie di pregio e inserto in moquette dai bei colori fa onore all'immagine dell'albergo.

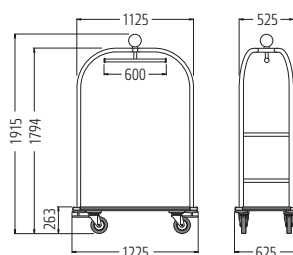

**Carrello portavaligie GS-Lobby**

**N. ordine**

Acciaio legato, nero metallizzato, moquette grigio melange, con freno di stazionamento

04.14691.37-0000



# Supporto portabiti GR

Forma ridotta, funzionalità ineguagliabile

- > Sistema salvaspazio impilabile
- > Liberamente mobile su ruote, fermo disponibile su richiesta
- > Con pratica cappelliera



**GR**  
Supporto appendiabiti  
La figura mostra la versione  
speciale



**GR**  
Supporto appendiabiti  
impilabile

■ Una struttura slanciata, che fa bella figura in ogni albergo. Dalla forma ridotta, disposizione a incastro salvaspazio e liberamente mobile su ruote. Due fermi di sicurezza per le ruote assicurano la stabilità della postazione.

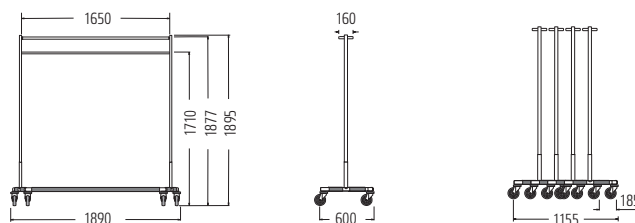

**Supporto portabiti GR**

con cappelliera e 2 fermi di sicurezza

**N. ordine**

04.02713.95-0001

# Room-Service-Tisch Comfort

*Cena in camera!*

## ■ Tavolino dalle dimensioni ideali e stabile

Per camere degli ospiti o ristoranti, ribaltabile lateralmente per passaggi stretti. Disponibile su richiesta con Hot Box integrato, per mantenere calde le pietanze.



TAVOLO PER SERVIZIO IN CAMERA



IL TAVOLO PER SERVIZIO IN CAMERA può essere ripiegato per il trasporto nell'ascensore o per lo stivaggio salvaspazio con poche impugnature.



HOT BOX

Dotato di 3 ripiani, l'Hot Box è perfettamente adatto a mantenere invariata la temperatura dei cibi fino all'arrivo in camera. Tutti i collegamenti sul lato posteriore.

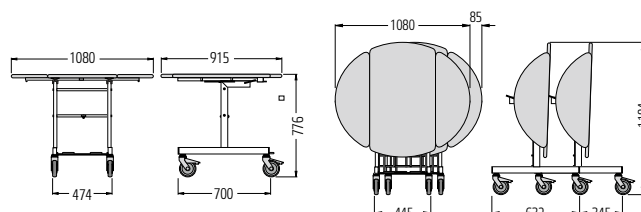

Sistema salvaspazio a incastro

### Room-Service-Tisch RSVC-Comfort

Con parti laterali ribaltabili e due ripiani a griglia

### N. ordine

03.14013.95-0000

### Accessori

Dimensioni 1 Hot-Box (mm) L 410 x P 410 x H 530

Hot box, elettrico, con 3 ripiani, nero

77.91379.09-0001

# Scaffale per biancheria KT3

*Carrello per trasporto biancheria pulita*

■ **Facile da maneggiare grazie ai ripiani flessibili** e alle due maniglie.  
Grazie alla quinta ruota, lo scaffale per biancheria è facile da manovrare e quindi ideale per i corridoi degli alberghi.



**SCAFFALE PER BIANCHERIA KT3**  
La figura mostra la versione speciale

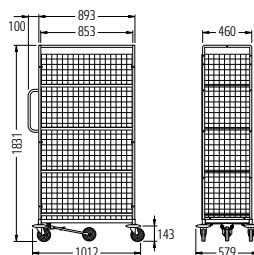

**Scaffale per biancheria KT3**

Zinco-cromatura lucida

**N. ordine**

06.00231.50-V310

# Cestino per trasporto TK-R

*Cestino per trasporto mobile*

■ **Un tuttofare utilizzabile universalmente**, struttura resistente e con profilo perimetrale per la protezione dell'arredo.



**TK-R**  
Cestino per trasporto

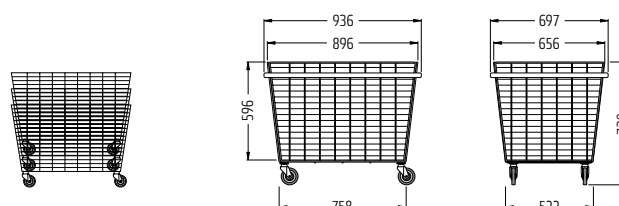

I cestini possono essere impilati per un minore ingombro.

**Cestino per trasporto TK-R**

Con freno di stazionamento e protezione del telaio

**N. ordine**

05.31754.61-9010

# Prodotti salienti per hotel



# Minimarket

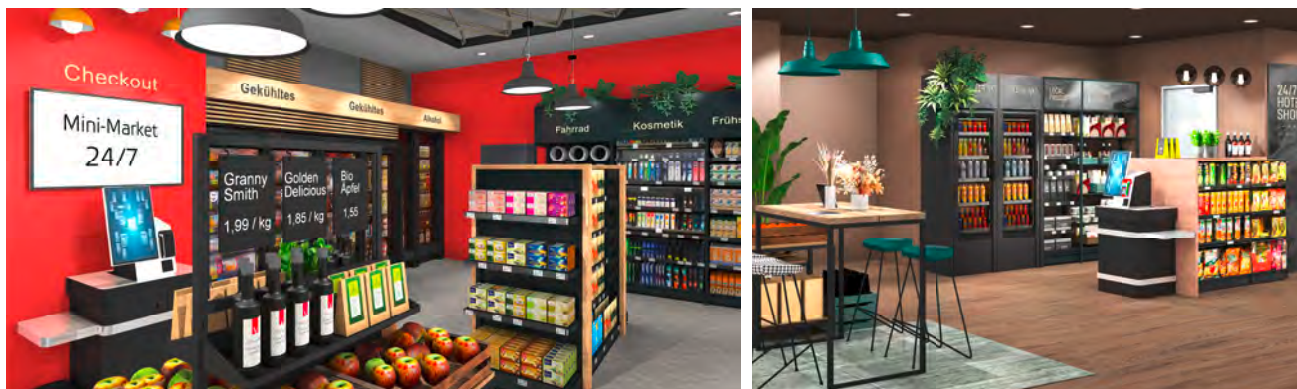

## Le nostre opportunità di shopping per gli ospiti

### ■ LA NOSTRA SOLUZIONE

#### Mini-Markets: superficie di vendita 24/7 in hotel

I minimarket soddisfano le esigenze a breve termine degli ospiti dell'hotel in qualsiasi momento della giornata. Sono possibili orari di apertura fino a 24/7, così come modelli ibridi (di giorno con personale, di notte senza).

## I vantaggi in sintesi

- Possibilità di fatturato aggiuntivo per gli hotel grazie al 100% dei ricavi
- Gli ospiti possono fare acquisti in modo rapido e semplice in qualsiasi momento
- L'assortimento può essere scelto a piacere e adattato al gruppo target dell'hotel, si possono vendere anche articoli di proprietà dell'hotel: snack e bevande, drogheria, elettronica,
- La struttura modulare sistematica degli arredi per negozi consente di integrare o modificare i moduli in un secondo momento
- Attenzione rivolta a tutti i gruppi target: tempo libero, equipaggio, soggiorno prolungato, viaggio di lavoro

PER SAPERNE DI PIÙ  
SCANSIONA CODICE QR



# Modulo Mini-Market

Wanzl Mini-Markets

- > Progettazione olistica, incluso il design degli interni
- > Creazione di un negozio dell'hotel personalizzato
- > Utilizzo ottimale della superficie disponibile



<b>Postazione caffè</b>	<b>N. ordine</b>
1250 x 600 x 2400 mm esclusa macchina del caffè	04.16830.95-0001 04.16831.95-0001



<b>Espositore per prodotti da forno</b>	<b>N. ordine</b>
1000 x 400 x 2400 mm con 3 ripiani in legno	04.16386.95-0001



<b>Modulo wire tech 100 SCO</b>	<b>N. ordine</b>
1000 x 600 x 2400 mm, incl. sovrastruttura	04.16840.95-0001 04.16841.95-0001
Terminale di cassa SCO	98.78957.00-0000



<b>Gondola di vendita + testa di gondola</b>	<b>N. ordine</b>
1000 x 400 x 1600 mm con 4 ripiani in filo metallico ciascuno	04.16380.95-7097

## Moduli Mini-Market

■ Per configurare il negozio del tuo hotel in base alle tue esigenze, combina i seguenti moduli nel tuo negozio 24/7 personale.



Modifica scaffale	N. ordine
625 x 600 x 2400 mm per frigorifero o congelatore	04.16387.95-7097

Scaffale per merce	N. ordine
1000 x 400 x 2400 mm, con 5 ripiani in filo metallico ind. sovrastruttura	04.16389.95-0001
625 x 400 x 2400 mm, con 5 ripiani in filo metallico ind. sovrastruttura	04.16388.95-0001



Banco cassa Genesis	N. ordine
1218 x 552 x 901 mm	13.09606.95-0001
Terminale di cassa SCO	98.78957.00-0000

YourTable T.01	N. ordine
1265 x 865 x 750 mm con pannello pubblicitario per alzata	04.16381.95-7097

YourTable T.02	N. ordine
665 x 465 x 550 mm	04.16382.95-7097
665 x 465 x 750 mm	04.16383.95-7097

# wanzl

VENITE A  
TROVARCI SU  
[www.wanzl.com](http://www.wanzl.com)



## GERMANIA

**Wanzl GmbH & Co. KGaA**

Rudolf-Wanzl-Straße 4

89340 Leipheim

Phone +49(0)82 21 / 7 29-0

[hotel.de@wanzl.com](mailto:hotel.de@wanzl.com)

[www.wanzl.com](http://www.wanzl.com)



Dimensioni in mm, le dimensioni si intendono approssimative, colori simili RAL, le caratteristiche tecniche possono variare senza preavviso. Le immagini possono contenere dotazioni speciali. © Wanzl GmbH & Co. KGaA 2024