

Produits phares pour hôtels

Solutions complètes pour l'hôtellerie





Hotel Service Wanzl

Des solutions intelligentes et complètes pour l'hôtellerie



■ **Service d'étage, réception, restaurant, spa ou back-office** : en tant que fournisseur complet de produits et de solutions, Wanzl est le leader du marché des solutions personnalisées pour le commerce de détail et, avec son département produits Wanzl Hotel Service, un partenaire fiable depuis des décennies dans le secteur international de l'hôtellerie et des croisières.

■ **Les solutions de Wanzl sont toujours synonymes de qualité supérieure**, d'esthétique raffinée, de design épuré et personnalisé, le tout associé à un haut degré d'ergonomie. La vaste gamme de produits comprend des chariots pour femme de chambre, des chariots à bagages et de service ainsi que des solutions de rayonnage pour les entrepôts et le back-office. En outre, Wanzl Hotel Service offre un savoir-faire complet et un système modulaire flexible et efficace pour la mise en œuvre de mini-magasins au sein des hôtels en fonction des besoins individuels.

Pour des processus optimisés au quotidien dans l'hôtellerie

■ **Grâce à ses compétences techniques**, Wanzl garantit le déroulement efficace des opérations dans l'hôtellerie et la restauration, et ainsi la compétitivité et le succès commercial de ses partenaires. Nos produits fonctionnels, économiques et agréables à utiliser vous permettent de réduire les charges de personnel ainsi que de mieux satisfaire aux exigences et aux attentes élevées de vos clients.

Produits phares pour hôtels

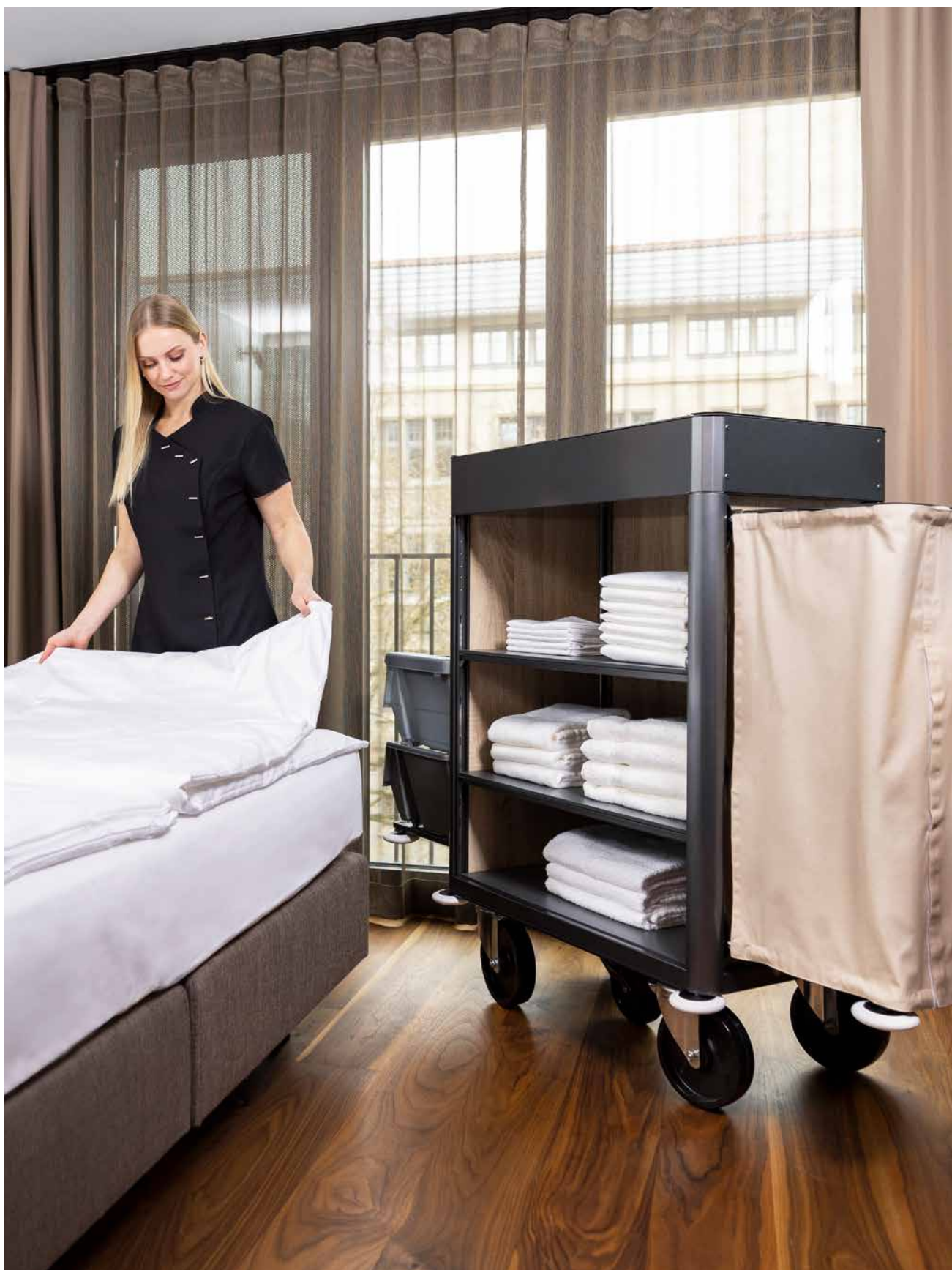

Chariot pour femme de chambre

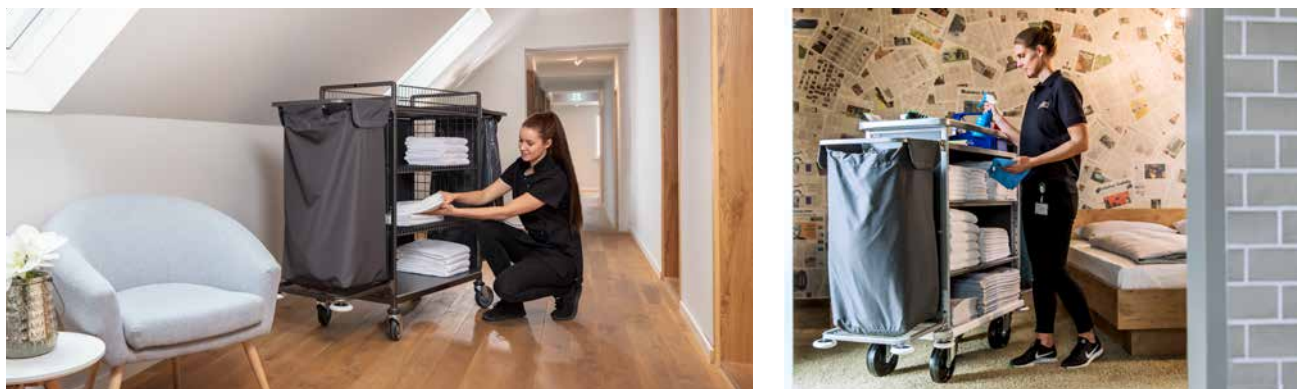

Wanzl : spécialiste du service d'étage

■ **La large gamme de produits Wanzl** fait aujourd'hui partie intégrante de l'équipement des hôtels dans le monde entier. Cette réussite a débuté avec le chariot pour femme de chambre Mundus. Les modèles Tantum et Basic complètent maintenant la gamme durable et de haute qualité de l'équipement dédié au service d'étage. Ainsi, il existe toujours un modèle adapté à chaque zone concernée et à chaque budget.

Connu et apprécié pour sa modularité exceptionnelle, le Mundus offre des possibilités quasiment infinies de configuration personnalisée. Il permet une utilisation flexible en fonction des besoins dans différentes zones des hôtels, telles que les espaces communs ou les terrasses.

Le modèle Tantum se distingue par ses tablettes fil réglables et sa structure robuste tandis que le modèle Basic séduit par sa structure stable en tube d'acier. Malgré un faible investissement, les deux modèles sont aussi durables que tous les produits de Wanzl.

Mundus®

TOUJOURS EN STOCK

Un accessoire parfait disponible en deux tailles

- > Prêt à être expédié en 5 jours ouvrables
- > Nos chariots classiques en 2 tailles
- > Pour ceux qui se décident à la dernière minute et ceux qui sont pressés



MUNDUS 9 CLASSIC
04.08030.95-V329



MUNDUS 11 CLASSIC
04.08035.95-V160

Mundus 9 Classic

Décor : gris anthracite

Couleur du cadre : noir métallisé

Structure : partie supérieure en aluminium

À gauche : sac en polyester

À droite : support de sac poubelle avec couvercle

2 tablettes : gris anthracite

Mundus 11 Classic

Décor : gris anthracite

Couleur du cadre : noir métallisé

Structure : partie supérieure en aluminium

À gauche : sac en polyester

À droite : support de sac poubelle avec couvercle

2 tablettes : gris anthracite

■ **Notre expérience de plusieurs décennies** associée à un design élégant et intemporel : grâce à leur équipement, ces chariots classiques répondent aux exigences les plus fréquentes de nos clients.

Mundus®

Haut degré de personnalisation avec un délai de livraison rapide

**LIVRAISON
RAPIDE**

- > Prêt à être expédié en 15 jours ouvrables
- > Composition personnalisée avec une sélection d'accessoires
- > Pour tous ceux qui recherchent un chariot pour femme de chambre qui répond exactement à leurs attentes



SCANNEZ LE
QR CODE

■ Grâce au programme de livraison rapide, vous recevez désormais un nouveau Mundus dans les plus brefs délais, sans pour autant renoncer à des adaptations répondant à vos besoins individuels. Des chariots préassemblés en

quatre tailles sont disponibles et peuvent être complétés par une sélection d'accessoires en fonction de vos attentes et vos envies.

Une solution idéale pour l'hôtellerie, les bateaux de croisière et des établissements similaires.

4 tailles

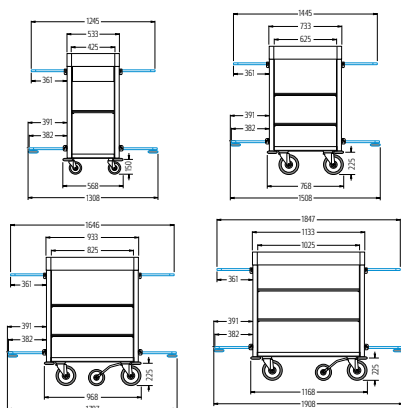

2 décors



CHÊNE NATUREL



ANTHRACITE

2 couleurs pour le cadre



GRIS TITANE



NOIR MÉTALLISÉ

Support de sac à linge sale

Support stable pour le sac à linge sale adapté.



Support pour sac poubelle

Arceau rabattable pour suspendre un sac plastique, avec couvercle en cuir rabattable.



Support pour tablette de nettoyage

Transportez les produits d'entretien en toute sécurité avec le support pour tablette de nettoyage.



Dépose grillagée

Une protection efficace de votre aménagement intérieur grâce aux bagues déflectrices.



Housse en tissu

Esthétique et fonctionnelle, elle est parfaitement fixée avec une fermeture auto-agrippante. Coloris gris anthracite.



Support pour téléphone portable SmartFix

Pour tous les smartphones courants* : le support verrouillable permet de faire entrer le service d'étage dans l'ère numérique.

*Dimensions max. 160 x 78 mm



Basic

NOTRE CHARIOT
CLASSIQUE ET EFFICACE

Le chariot classique pour le service d'étage

- > Un équipement efficace au quotidien
- > Avec bagues déflectrices intégrées pour la protection de votre mobilier
- > Décor blanc platine



BASIC

Décor blanc platine

Photo représentant un équipement spécial

Protection efficace

Les bagues déflectrices non marquantes montées sur le cadre ainsi que sur les éléments latéraux permettent de protéger l'aménagement intérieur de tout endommagement.

■ L'équipement pratique du chariot pour femme de chambre Basic facilite le travail. Un chariot de qualité Wanzl pour les budgets plus serrés.

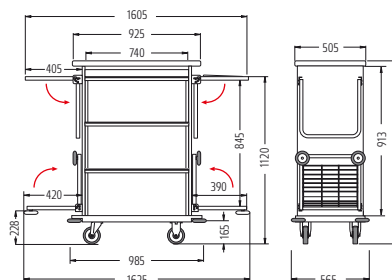

Dimensions (mm) :
roues Ø 125
Charge maximale :
50 kg max. pour chaque
tablette du chariot
20 kg max. pour chaque
élément latéral du chariot

Basic

Décor blanc platine

N° de commande

04.01240.95-0000

Tantum 9

Stabilité et gain de place à petit prix

COMPACT ET
ÉCONOMIQUE

- > **Tablettes fil réglables**
- > **Fond en bois pour une protection visuelle et antisalissures**
- > **Éléments latéraux amovibles pour un faible encombrement**



TANTUM 9

Couleur du cadre noir métallisé

Photo représentant un équipement spécial

■ **Le chariot pour femme de chambre Tantum 9** est le plus économique de tous ses concurrents internationaux. Point fort de ce modèle : il ne possède aucune pièce en plastique. Sa paroi arrière en bois est très résistante, notamment aux chocs. Elle sert également de brise-vue et de protection contre les salissures et peut être, à l'instar des éléments latéraux et des tablettes en fil métallique, installée ultérieurement si nécessaire.

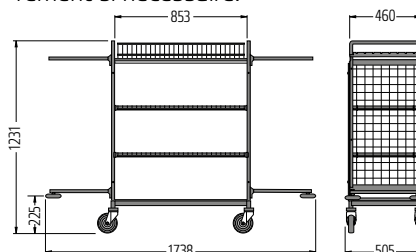

Dimensions (mm) : roues
Ø 125 mm
Charge maximale :
50 kg max. pour chaque
tablette du chariot
20 kg max. pour chaque
élément latéral du chariot

Tantum 9

Thermolaqué noir métallisé

N° de commande

04.15708.95-7097

Accessoires Mundus, Basic et Tantum

Bac de tri des déchets

Le tri des déchets devient un jeu d'enfant : 2 bacs facilitent le tri de différents déchets recyclables.



Support pour balai serpillière 20-30 mm

Ce système facile d'utilisation et flexible offre un maintien parfait.



Organisateur Mundus

Un accessoire pour gagner davantage d'espace et transporter d'autres ustensiles.



Casier pour petits articles

Une organisation parfaite : des produits d'accueil parfaitement préparés et rangés. En bois, vernis gris clair nacré.



Support pour téléphone portable SmartFix*

Pour tous les smartphones courants : le support verrouillable permet de faire entrer le service d'étage dans l'ère numérique.

* Uniquement pour Basic et Mundus



Produits phares pour hôtels

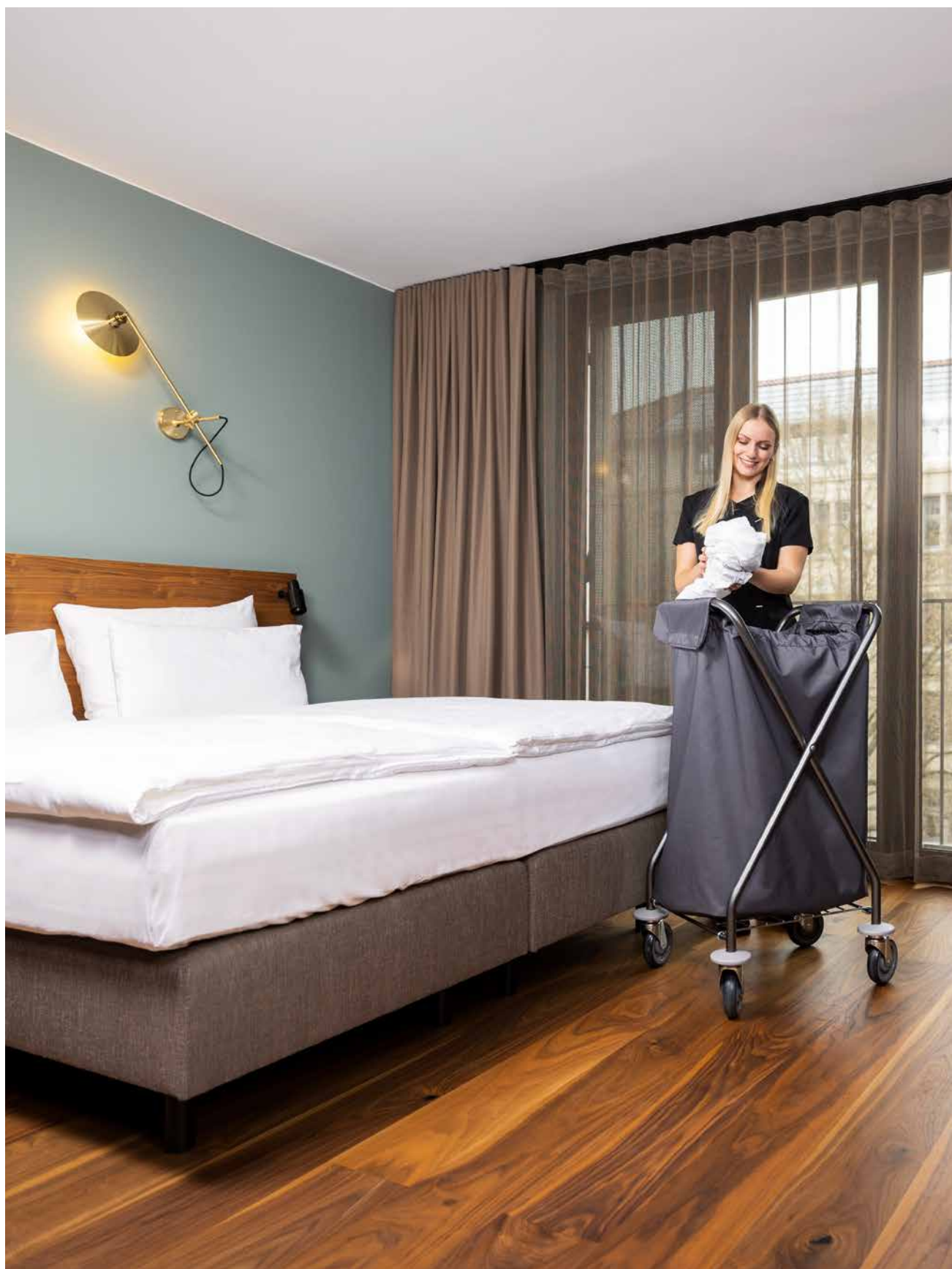

Chariot de collecte



Pour un service de blanchisserie fluide et sans risque de confusion

■ **Collecte, transport et nettoyage** : les chariots de collecte Wanzl simplifient considérablement le service de blanchisserie. Les différents modèles se distinguent non seulement par leur structure stable, mais aussi par leur grande maniabilité et leur mécanisme de pliage peu encombrant. Différentes tailles ainsi que des accessoires astucieux permettent de gérer différents volumes de linge.

Du chariot maniable avec jusqu'à trois modules pour les couloirs étroits des hôtels au modèle XXL avec sac à linge extra-large, les chariots de collecte Wanzl offrent de série tout ce dont vous avez besoin pour transporter facilement le linge. Des accessoires astucieux tels que des sacs en tissu en quatre couleurs différentes, des sacs en polyester en quatre tailles différentes ou des fermetures auto-agrippantes pratiques font des chariots de collecte Wanzl des équipements indispensables pour le service d'étage.

Chariot de collecte SW KX

Modèle maniable pour les hôtels de toutes tailles

■ **Un chariot de collecte flexible pour toutes les situations.** Le chariot de collecte pratique, avec sac en polyester résistant, peut être commandé dans deux tailles selon les besoins. Ces deux modèles sont pliables pour gagner de la place.



Pliable pour un gain de place

SW 145 KX
avec sac en polyester et fermeture auto-agrippante



Pliable pour un gain de place

SW 290 KX
avec sac en polyester et fermeture auto-agrippante

Chariot de collecte SW 145 KX N° de commande
Châssis avec sac en polyester et fermeture Velcro 04.03843.95--7097

Chariot de collecte SW 290 KX N° de commande
Châssis avec sac en polyester et fermeture Velcro 04.15934.95-7097

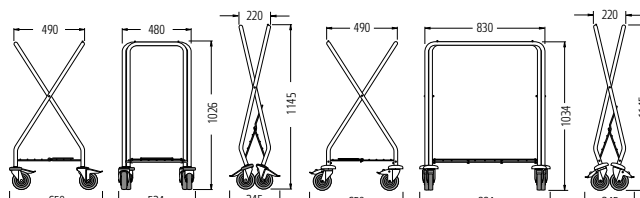

Chariot de collecte LT 240

Pour un service de blanchisserie XXL

■ **Le modèle XXL avec un volume** qui permet au personnel de gagner du temps en réduisant les trajets. Très utile et maniable, le modèle LT 240 est un équipement fonctionnel et indispensable pour gérer le quotidien frénétique des hôtels.

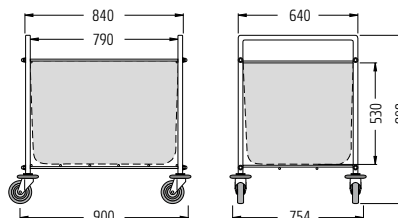

LT 240
Chariot de collecte

Chariot de collecte LT 240	N° de commande
De série avec 1 sac en polyester gris	04.13900.95-7097

Chariot de collecte SW 80

Un tri du linge facilité

■ **Pour le tri préalable du linge** dans 2 ou 3 modules avec des sacs de couleur variée. Ces chariots maniables permettent d'amener le linge sale sans risque de confusion au service de blanchisserie.



95°C

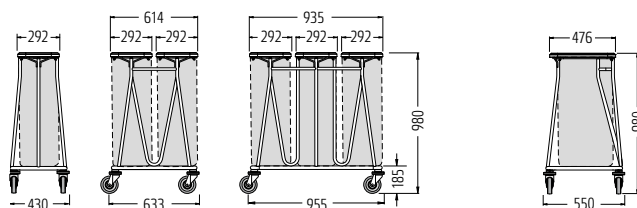

SW 1/80 SW 2/80 SW 3/80

SW 3/80
Sacs en toile bleue, rouge et abricot

Chariot de collecte SW 80	N° de commande
SW 1/80 pour suspendre 1 sac (livré sans sac)	04.08928.75-7097
SW 2/80 pour suspendre 2 sacs (livré sans sacs)	04.09041.75-7097
SW 3/80 pour suspendre 3 sacs (livré sans sacs)	04.09154.75-7097
Accessoires (sacs pour commande initiale ou de réassort)	
1 sac en toile, 80 litres, rouge	00.70540.00-0000
1 sac en toile, 80 litres, bleu	00.60935.00-0000
1 sac en toile, 80 litres, abricot	00.61613.00-0000
1 sac en toile, 80 litres, vert menthe	00.59692.00-0000
1 sac en polyester de 80 litres	77.69618.00-0000

Produits phares pour hôtels



Accessoires pour les tâches quotidiennes des hôtels



Pour une utilisation dans le back-office comme dans la zone de réception

■ **Des accessoires pratiques « en coulisses » ou des stars dans la zone de réception des hôtels :** en tant que fournisseur de solutions complètes, Wanzl propose une vaste gamme de produits pour des processus optimisés dans les différentes zones des hôtels. De l'accueil avec des chariots à bagages pour groupes élégants à l'équipement adapté pour le transport, la logistique de l'hôtel et l'entreposage, en passant par la restauration et le service en chambre.

L'accent est toujours mis sur des processus de travail efficaces, une fonctionnalité bien pensée, une qualité élevée des matériaux et des revêtements ainsi qu'un design élégant. Ainsi, les penderies mobiles ou les tables pour service en chambre sont non seulement esthétiques, mais peuvent aussi être rangées de manière peu encombrante. Les étagères à linge et les paniers de transport se distinguent également par leur flexibilité, au quotidien tout comme pour d'autres utilisations.

GS-Lobby

Le chariot à bagages pour groupes classique

> Disponible avec des revêtements haut de gamme

> Une moquette attrayante et robuste

> Frein en option



GS-Lobby acier inoxydable, noir

■ Il contribue à une première impression favorable auprès des clients. Son exécution élégante, avec un revêtement de surface de qualité supérieure et sa moquette de couleur attrayante, est un atout pour l'image de l'hôtel.

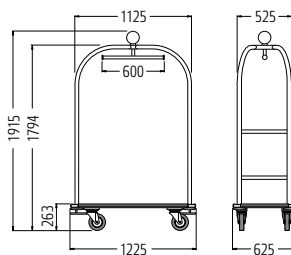

Chariot à bagages pour groupes GS-Lobby N° de commande
Acier inoxydable, noir métallisé, moquette gris moucheté, avec frein 04.14691.37-0000

Penderie mobile GR

Une forme épurée, un fonctionnement inégalé

- > Emboîtable pour un gain de place
- > Une grande mobilité grâce aux roues, freins disponibles en option
- > Avec un porte-chapeaux pratique



■ **Une apparence élancée qui agrément**e l'aménagement de tous les types d'hôtels. Forme épurée, emboîtable pour gagner de la place et mobile grâce aux roues. Deux freins assurent l'immobilisation complète.

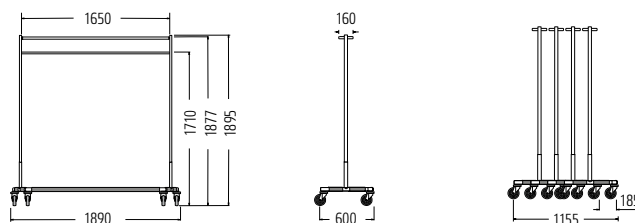

Penderie mobile GR

Avec porte-chapeaux et 2 freins

N° de commande

04.02713.95-0001

Table pour service en chambre Comfort

Dîner dans sa chambre d'hôtel !

■ **Table d'appoint stable avec des dimensions idéales** pour les chambres de l'hôtel ou son restaurant, avec des plateaux rabattables pour les passages étroits. Avec caisson chauffant Hot-Box intégré sur demande pour maintenir les plats au chaud.



TABLE POUR SERVICE EN CHAMBRE



LA TABLE POUR SERVICE EN CHAMBRE se replie en quelques gestes. Elle se transporte donc facilement dans un ascenseur et se range en prenant très peu de place.



HOT-BOX

Équipé de 3 tablettes, le caisson Hot-box maintient les plats parfaitement au chaud jusque dans les chambres. Tous les câbles de raccordement se trouvent au dos du caisson.

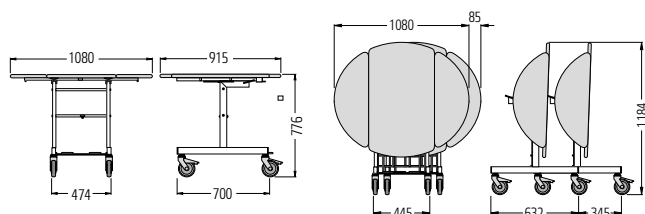

Emboîtable pour gagner de la place

Table pour service en chambre RSVC-Comfort	N° de commande
Avec des parties latérales rabattables et deux grilles	04.12883.95-0000
Accessoires	
Dimensions 1 caisson Hot-Box (mm) 410 x P 410 x H 530	
Hot-Box, électrique, avec 3 tablettes, noir	77.91379.09-0001

Étagère à linge KT3

Chariot de transport pour le linge propre

■ **Manipulation aisée grâce aux tablettes à hauteur variable** et aux deux poignées. Dotée d'une cinquième roue, l'étagère à linge est facile à manœuvrer et donc parfaitement adaptée aux couloirs des hôtels.

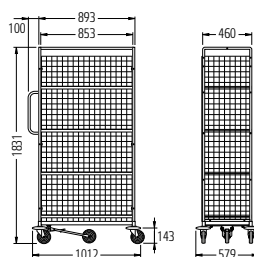

ÉTAGÈRE À LINGE KT3

Photo avec équipements spéciaux

Étagère à linge KT3

Zingué-brillant.

N° de commande

06.00231.50-V310

Panier de transport TK-R

Panier de transport mobile

■ **Accessoire polyvalent à usage universel**, très robuste et équipé d'un profilé sur tout le pourtour pour protéger les équipements.

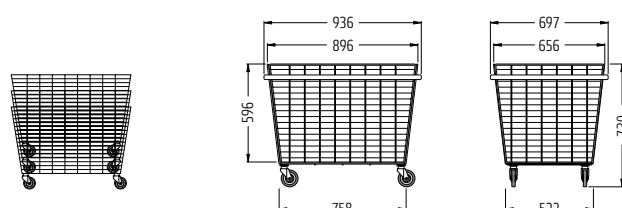

Les paniers de transport peuvent être empilés pour un gain de place.

TK-R

Panier de transport

Panier de transport TK-R

Avec frein de stationnement et protection antichoc

N° de commande

05.31754.61-9010

Produits phares pour hôtels

EN SAVOIR PLUS
SCANNEZ LE QR CODE



Mini-magasin



Nos possibilités d'achat pour les clients des hôtels

■ NOTRE SOLUTION

Mini-magasins – la surface de vente 24/7 dans les hôtels

Les mini-magasins répondent aux besoins de dernière minute des clients des hôtels à toute heure de la journée et de la nuit. Tous les horaires d'ouverture sont possibles (24 heures sur 24 et 7 jours sur 7 aussi), de même que les modèles hybrides (avec du personnel pendant la journée et sans personnel la nuit).

Aperçu de vos avantages

- Potentiel de chiffre d'affaires supplémentaire pour les hôtels grâce à l'encaissement de 100 % des recettes
- Les clients peuvent faire leurs achats rapidement et facilement à toute heure du jour et de la nuit
- L'assortiment peut être librement choisi et adapté au groupe cible de l'hôtel. Il est également possible de vendre ses propres articles : snacks et boissons, droguerie, électronique,
- La conception modulaire complète des meubles de magasin permet d'ajouter ou de modifier des modules ultérieurement
- Tous les groupes cibles sont atteints : voyageurs de loisirs, personnel navigant, long séjour, voyageurs d'affaires

WINNER 2024



Best Retail Cases
AWARDS
September 2024

Modules pour mini-magasin

Mini-magasins Wanzl

- > Planification complète incluant l'aménagement intérieur
- > Conception d'un magasin pour hôtel entièrement personnalisé
- > Utilisation optimale de l'espace disponible



Coin café	Réf.
Dimensions extérieures : 1 290 x 725 x 2 400 mm	04.16830.95-0001
Surface intérieure : 665 x 1 215 mm	04.16831.95-0001
sans machine à café	



Présentoir de produits de boulangerie	Réf.
Dimensions extérieures : 530 x 1 030 x 2 400 mm	
Surface intérieure : 405 x 965 mm	
avec 3 tablettes en bois	04.16386.95-0001



Module de caisse libre-service wire tech 100	Réf.
Dimensions extérieures : 1 040 x 725 x 2 400 mm	04.16840.95-0001
Surface intérieure : 665 x 965 mm	04.16841.95-0001
Terminal de caisse libre-service	98.78957.00-0000



Rayonnage + tête de gondole	Réf.
Dimensions extérieures : 1 000 x 400 x 1 600 mm	
avec 4 tablettes fil chacun	04.16380.95-7097

Modules pour mini-magasin

■ **Pour concevoir votre magasin** selon les besoins de votre hôtel, créez votre magasin 24 h/24 et 7 j/7 personnalisé en combinant les modules suivants. Tous les modules sont emballés de manière uniforme aux dimensions suivantes : 2 050 x 1 000 x 150 mm.



Rayonnage supplémentaire	Réf.
Dimensions extérieures : 730 x 707 x 2 400 mm Surface intérieure : 640 x 640 mm pour réfrigérateur ou congélateur	04.16387.95-7097



Rayonnage	Réf.
avec 5 tablettes fil et superstructure Dimensions extérieures : 430 x 1 030 x 2 400 mm Surface intérieure : 405 x 590 mm	04.16389.95-0001
Dimensions extérieures : 430 x 655 x 2 400 mm Surface intérieure : 405 x 970 mm	04.16388.95-0001



Meuble de caisse Genesis	Réf.
Dimensions extérieures : 550 x 1 230 x 910 mm	13.09606.95-0001
Terminal de caisse libre-service	98.78957.00-0000



YourTable T.01	Réf.
avec panneau signalétique pour rehausse Dimensions extérieures :	
1 275 x 1 260 x 1 710 mm	04.16381.95-7097



YourTable T.02	Réf.
665 x 465 x 550 mm	04.16382.95-7097
665 x 465 x 750 mm	04.16383.95-7097



wanzl

RENDEZ-VOUS SUR
NOTRE SITE WEB

www.wanzl.com



MAISON-MÈRE ALLEMAGNE

Wanzl GmbH & Co. KGaA

Rudolf-Wanzl-Straße 4
89340 Leipheim

Téléphone

N° Vert 0 800 94 20 16
Appel Gratuit

hotel.de@wanzl.com

www.wanzl.com



Document non contractuel – Dimensions approximatives en mm, sous réserve de modifications ultérieures –
Nos coloris sont tirés de la gamme RAL. Des écarts de teinte et de brillance peuvent se produire en fonction des
matériaux utilisés - Les articles peuvent être photographiés avec accessoires. © Wanzl GmbH & Co. KGaA 2025